

CASSOVAR

REZIDENCIA II

Bývanie na najlepšej adrese



ŠTANDARDY

EXKLUZÍVNY PREDAJCA



H&PARTNERS

REALITNÁ KANCELÁRIA

REZIDENCIA

BYTY CASSOVAR II

nadväzuje na úspešný projekt Rezidencia Cassovar, ktorý bol nominovaný v súťaži Stavba roka 2011 a získal prestížne ocenenie.

Komplex Cassovar bol v roku 2013 nominovaný do finále prestížnej architektonickej súťaže CE.ZA. AR. Skvelý dizajn a skvelá poloha robí z projektu Rezidencia Cassovar II. jednu z najvyhľadávanejších a najprestížnejších adries na bývanie a podnikanie v meste Košice.



EXKLUZÍVNY PREDAJCA

H&PARTNERS
REALITNÁ KANCELÁRIA

Bývanie na najlepšej adrese



OBSAH

ŠTANDARDY



| | |
|--------------------|----|
| ÚVOD | 6 |
| Š. B. DOMU | 8 |
| PODLAHY | 14 |
| DVERE | 18 |
| OBKLADY A DLAŽBY | 26 |
| SANITA A DOPLNKY | 34 |
| VODOVODNÉ BATÉRIE | 37 |
| VYPÍNAČE A ZÁSUVKY | 49 |
| SHOWROOM | 52 |
| KONTAKT - PREDAJCA | 56 |

EXKLUZÍVNY PREDAJCA

 H&PARTNERS
REALITNÁ KANCELÁRIA

Účelom katalógu štandardu a nadštandardov bytov a bytového domu projektu Cassovar II je umožniť prispôbenie bytu tak, aby presne vyhovoval Vaším požiadavkám.

V katalógu nájdete zoznam a popis štandardného vyhotovenia bytov a spoločných priestorov bytového domu. Štandard bytu s označením ŠTANDARD Š (viď legenda) je bez príplatkov – jednoducho si vyberiete, aká farebná kombinácia parkiet, dverí a obkladov Vám vyhovuje.

Pre prípad, že si vybrať neviete, nechcete alebo nemôžete, finálne riešenie bytu môžete samozrejme ponechať na nás. Štandard Š označený symbolom trojuholníka (viď legenda) predstavuje nami odporúčané riešenie, v ktorom priestory vyhotovíme v prípade, že si nevyberiete.

V snahe splniť všetky individuálne požiadavky ponúkame aj možnosť výberu z nadštandardov vo výhodných cenách formou príplatkov. Tieto riešenia nájdete pod označením NADŠTANDARD Š1 až Š4 (viď legenda). Pri obkladoch a dlažbách ponúkame možnosť výberu z niekoľkých variant farebných kombinácií, a to pri štandardoch aj nadštandardoch.

Celým procesom výberu a špecifikácie štandardov a prípadných ďalších požiadaviek Vás prevedie špecialista klientskych zmien, ktorý Vám veľmi rád pomôže so všetkým, čo budete potrebovať. Výber štandardu je časovo obmedzený míľnikmi výstavby, o ktorých Vás bude informovať špecialista klientskych zmien.

Presná kalkulácia cien Vám bude predložená na základe výberu Štandardu a Nadštandardov podľa príplatkov uvedených v katalógu. Použité fotografie sú ilustračné. Farebné zobrazenie nemusí zodpovedať realite. Spoločnosť H&PARTNERS si vyhradzuje právo na úpravu Štandardu a Nadštandardov v prípade zmeny produktov výrobcov, alebo vyradenia produktov z výroby.



štandardy bytového domu



EXKLUZÍVNY PREDAJCA

 H&PARTNERS
REALITNÁ KANCELÁRIA

Na nasledujúcich stránkach uvádzame popis štandardného stavebného vyhotovenia a vybavenia objektu vrátane bytov a spoločných priestorov bytového domu.

Bývanie na najlepšej adrese



:: ZÁKLADY

- monolitická železobetónová základová doska/pilóty

:: ZVISLÉ NOSNÉ KONŠTRUKCIE

- monolitický železobetónový stenový a stĺpový systém

:: VODOROVNÉ NOSNÉ KONŠTRUKCIE

- monolitická železobetónová doska
- monolitické železobetónové schodisko

:: OBVODOVÝ PLÁŠŤ

- železobetón a tehlové murivo plus zateplenie tepelnou izoláciou na báze minerálnej vlny
- francúzske okná v plastových profiloch s požadovanými tepelnotechnickými vlastnosťami fasádna omietka

:: STREŠNÝ PLÁŠŤ

- plochá strecha so zateplením a ochrannou štrkovou vrstvou
- s požadovanými hydroizolačnými a tepelnotechnickými vlastnosťami.

:: BLESKOZVOD

- riešený v rámci bytového domu

:: SCHODISKO

- monolitické železobetónové

:: VÝŤAHY

- 4 osobné výťahy pri hlavnom vstupe
- 1 výťah pri vedľajšom vstupe
- 2 výťahy z podzemných garáží na 1. NP

:: OKNÁ

- francúzske plastové okná s izolačným trojsklom
- vonkajšie a vnútorné parapety

:: MEDZIBYTOVÉ DELIACE STENY

- murované deliace steny z akustických murovacích tvárnic

:: VNÚTORNÉ PRIEČKY

- murované priečky hr. 115 mm z keramických tvárnic event.
- predsadené sadrokartónové priečky v kúpeľni a WC

:: POVRCHY STIEN

- obytne miestnosti: sadrové omietky, farba maľby biela
- kúpeľne a WC: keramické (gresové) obklady na celú výšku priestoru (po strop, event. po podhľad)

:: POVRCHY PODLÁH

- obytne miestnosti: laminátová podlaha
- kúpeľne a WC: gresová dlažba
- spoločné priestory: gresová protišmyková dlažba
- loggie: gresová dlažba hr. 2 cm na terčoch

:: POVRCHY STROPOV

- obytne priestory: sadrová omietka, sadrokartónové prekrytie stropných potrubných rozvodov na chodbe, farba maľby biela
- v kúpeľni a WC: sadrokartónový podhľad, farba maľby biela

:: ŽALÚZIE

- exteriérové tieniace žalúzie na oknách na 4. – 11. NP na východnej, južnej a západnej strane budovy

:: VCHODOVÉ DVERE DO BYTU

- bezpečnostné vchodové dvere s predpísanou požiarnou odolnosťou

:: ELEKTROINŠTALÁCIE

- elektromer pre každý byt
- zásuvkové a svetelné rozvody, osadenie zásuviek a vypínačov
- domový vrátnik
- internetové prípojky do bytov

:: VYKUROVANIE

- vykurovanie izieb a kúpeľne radiátormi
- zdroj tepla a teplej vody pre bytový dom zabezpečuje plynová kotolňa

:: VYBAVENIE KUCHÝŇ

- príprava pre osadenie elektrického sporáka resp. varnej platne a elektrickej rúry
- príprava pre osadenie umývačky riadu a drezu, vývod pre odsávač pár

:: ŠTANDARD KUPEĽNÍ

- umývadlo keramické so sifónom a stojankovou batériou, vaňa alebo sprchový kút s nadomietkovou batériou
- WC s podomietkovým splachovacím systémom, príprava pre osadenie práčky

:: VZDUCHOTECHNIKA A VETRANIE

- obytne miestnosti: vetrané priamo oknami, kúpeľne a WC s núteným odvetraním

:: STREŠNÉ TERASY A PREDZÁHRADKY

- terasa: 2 cm dlažba na terčikoch, štrkový podsyp na ostatnej ploche
- predzáhradky: štrkový podsyp záhradný ventil a el. zásuvka na fasáde

:: KOBKY

- konštrukčné riešenie: tehlové murivo hr 115 mm
- povrchy stien a stropov: omietky, farba maľby biela
- dvere: drevené so zárubňou event.
- konštrukčné riešenie: sanitárne deliace priečky sivej farby
- dvere: zo sanitárnej deliacej priečky
- povrch podlahy: epoxidový náter, event. gresová dlažba
- technologické inštalácie: elektrický vývod pre svietidlo a vypínač

:: PARKOVACIE MIESTA

- garážové stojiská: betónová podlaha, označenie parkovacieho miesta číslom, uzamykateľná elektrická zásuvka pri každom parkovacom mieste na 1.PP a 2. PP s napojením na elektromer príslušného bytu
- vonkajšie parkovacie miesta: asfaltový alebo betónový povrch
- chodníky a prístupové komunikácie: asfaltový povrch, resp. dlažba

:: EXTERIÉR

- vstup do bytového domu: bezbariérový vstup, dlažba
- samostatná plocha pre odpadové hospodárstvo





Na nasledujúcich stránkach uvádzame popis štandardného stavebného vyhotovenia a vybavenia objektu vrátane bytov a spoločných priestorov bytového domu.



štandardy bytov

Bývanie na najlepšej adrese

laminátové
podlahy



E EGGER



NEWBURY SVETLÝ

LAMINÁTOVÁ PODLAHA

DUB NEWBURY SVETLÝ

Číslo produktu: EPL046
Rozmer: 1292x193x8 mm
Drážka: 4V
Spoj: CLIC it!
Záťažová trieda: 32
Dekor: dub
Kolekcia: Classic
Výrobca: Egger

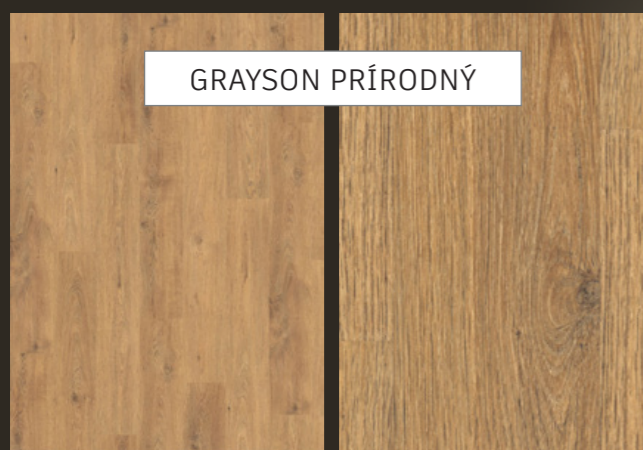

GRAYSON PRÍRODNÝ

LAMINÁTOVÁ PODLAHA

DUB GRAYSON PRÍRODNÝ

Číslo produktu: EPL096
Rozmer: 1292x193x8 mm
Drážka: 4V
Spoj: CLIC it!
Záťažová trieda: 32
Dekor: dub
Kolekcia: Classic
Výrobca: Egger

LAMINÁTOVÁ PODLAHA

DUB NORD HNEDÝ

Číslo produktu: EPL081
Rozmer: 1292x193x8 mm
Drážka: 4V
Spoj: CLIC it!
Záťažová trieda: 32
Dekor: dub
Kolekcia: Classic
Výrobca: Egger



NORD HNEDÝ

LAMINÁTOVÁ PODLAHA

DUB OLCHON MEDOVÝ

Číslo produktu: EPL144
Rozmer: 1292x193x8 mm
Drážka: 4V
Spoj: CLIC it!
Záťažová trieda: 32
Dekor: dub
Kolekcia: Classic
Výrobca: Egger



OLCHON MEDOVÝ



Výrobca EGGER
kolekcia classic 32 V4

LAMINÁTOVÉ PODLAHY sú univerzálne použiteľné, funkčné, sú odolné a ľahko sa udržiavajú. Z hľadiska vzhľadu a povrchových vlastností sú autentické a prepožičiavajú priestoru individuálny a prirodzený vzhľad. Široký výber dekorov, formátov a povrchových textúr určuje vhodnosť laminátových podláh pre každý štýl a prostredie. Patentovaný click systém umožňuje rýchlu inštaláciu a vysokú presnosť lícovania a stabilitu.

DUBOVÉ VZORY

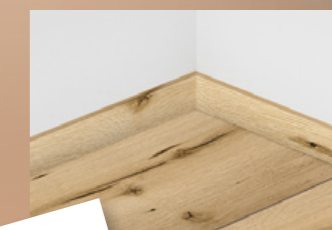
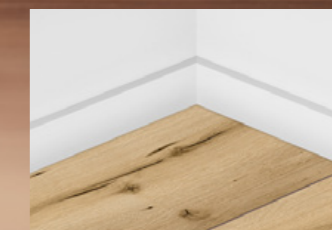

Soklové lišty v hore uvedených odtieňoch + biela

DOPLNKY



interiérové
dvere



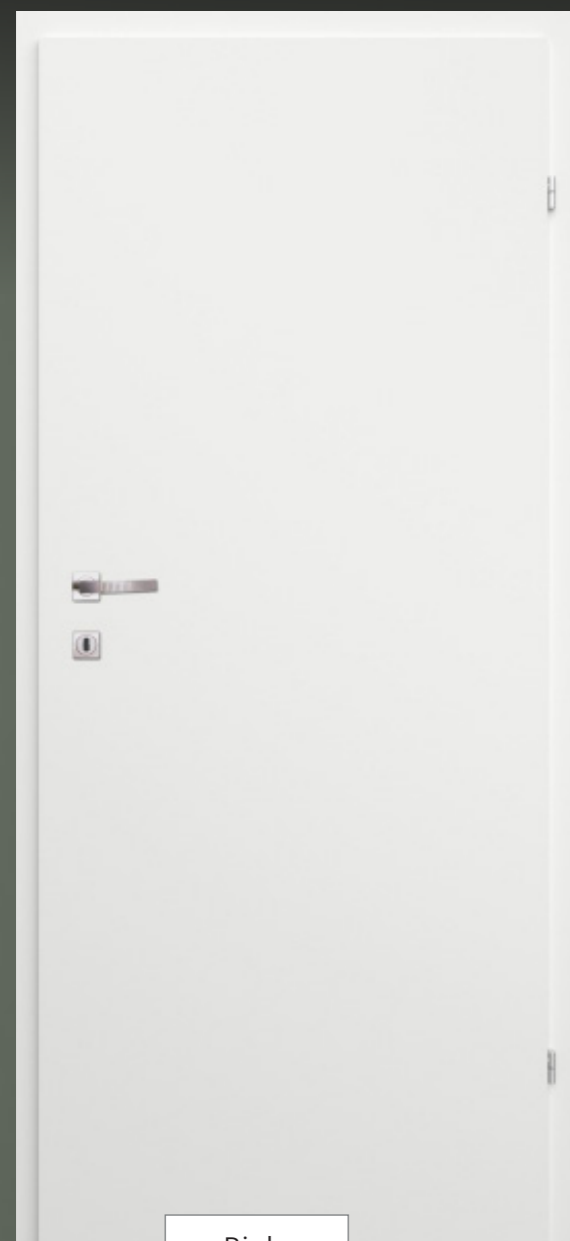

Biela

PLNÉ DVERE

Povrchová úprava: CPL

Šírka: 60, 70, 80 cm

Prevedenie:

antracit, biela, dub



Antracit



Dub

PARAMETRE VNÚTORNÝCH DVERÍ

Výška: 2100 mm

Výber farieb v štandarde: biela, antracit, dub,

Kovanie: MP – Favorit – R nerez matná

PARAMETRE

DVERE

vchodové
dveře





33 rokov na trhu

HĽADÁTE SPOĽAHLIVÉ BEZPEČNOSTNÉ DVERE?

Presvedčte sa sami o neprekonateľnosti slovenských bezpečnostných dverí Adlo.

Každé dvere sú ORIGINAL vyrobené priamo na mieru podľa vašich požiadaviek.

Protipožiarna, tepelná a zvuková odolnosť, kovanie, vložka s kľúčom, a iné doplnky pre zvýšenie bezpečnosti sú bežnou samozrejmosťou.

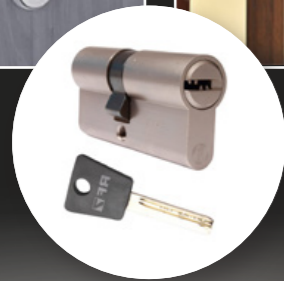

PARAMETRE VCHODOVÝCH DVERÍ

Výška: 2100 mm, Šírka: 90 cm
Povrchová úprava: Lampre D1
Výber farieb v štandarde: antracit
Kovanie: bezpečnostné kovanie

PARAMETRE

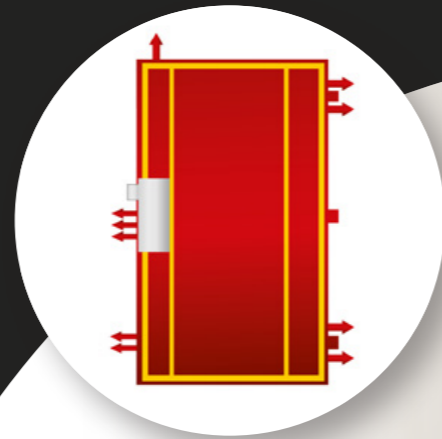

S HLADKÝM DIZAJNOM

obklady a dlažby



APLIKÁCIA OBKLADOV A DLAŽDÍC MIMO KÚPEĽNE A WC
v iných priestoroch je na obrázkoch iba ilustračná.



APLIKÁCIA OBKLADOV A DLAŽDÍC MIMO KÚPEĽNE A WC
v iných priestoroch je na obrázkoch iba ilustračná.

OBKLADY A DLAŽBY



CREAM



BEIGE



ORANGE

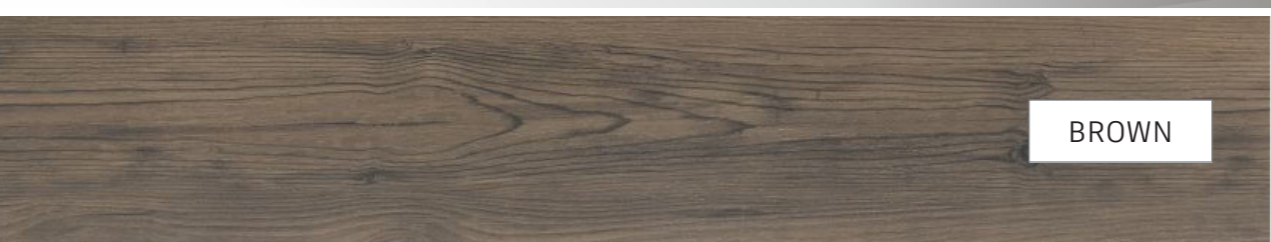

BROWN

OBKLADY A DLAŽBY LIMONE

Dlažba/obklad

TABLERO CREAM, BEIGE, ORANGE, BROWN

120,2x19,3 CM RT

4 farebné odtiene

TABLERO

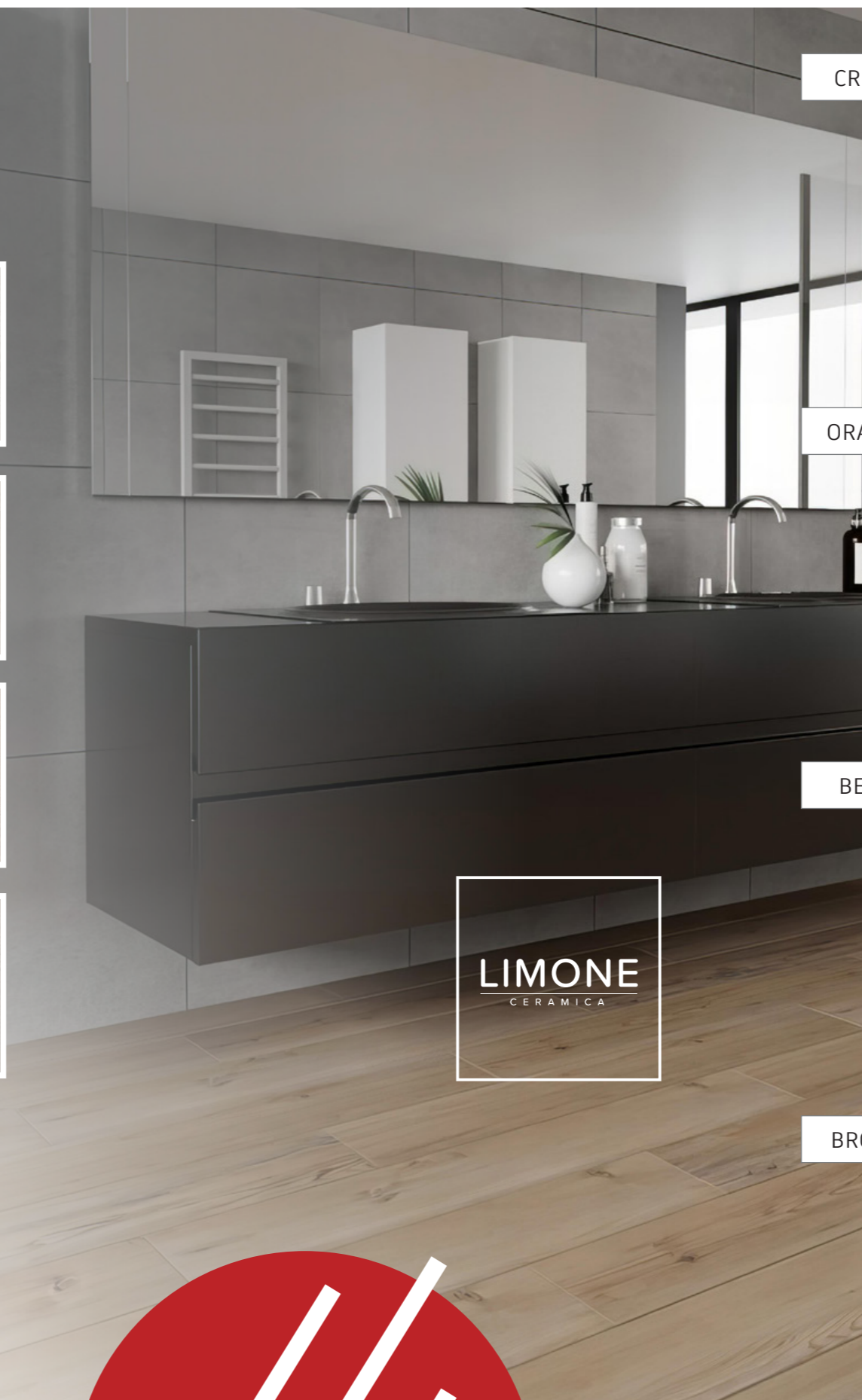

CREAM

ORANGE

BEIGE

BROWN





LIMONE
CERAMICA

OBKLADY A DLAŽBY LIMONE

Dlažba/obklad

MONTI SOFT GREY, GREY, DARK GREY

59,7x59,7 CM RT

3 farebné odtiene

Vysoko kvalitné obklady a dlažby – CERAMICA LIMONE vznikli ako reakcia na požiadavky zákazníkov na krásne a zároveň cenovo dostupné materiály. Od roku 2013 sa sortiment značky Ceramica Limone neustále rozvíja. Kolekcie keramických obkladov sú výsledkom šikovného kombinovania klasického riešenia s najnovšími trendmi. Značka ponúka unikátne formáty dlaždíc, zahŕňa rozmanité povrchy, formáty a designy, ktoré umožňujú zákazníkom slobodu pri zariadovaní.

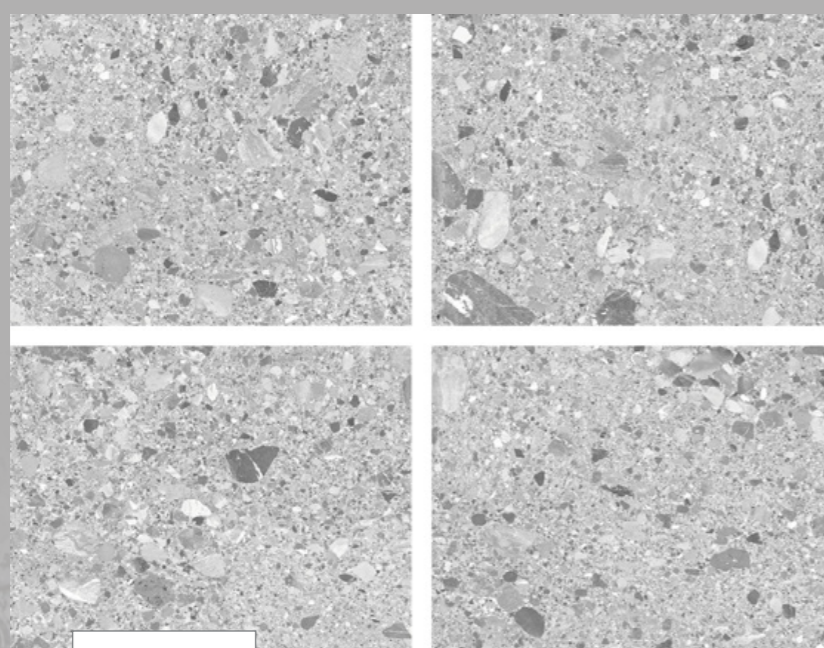

SOFT

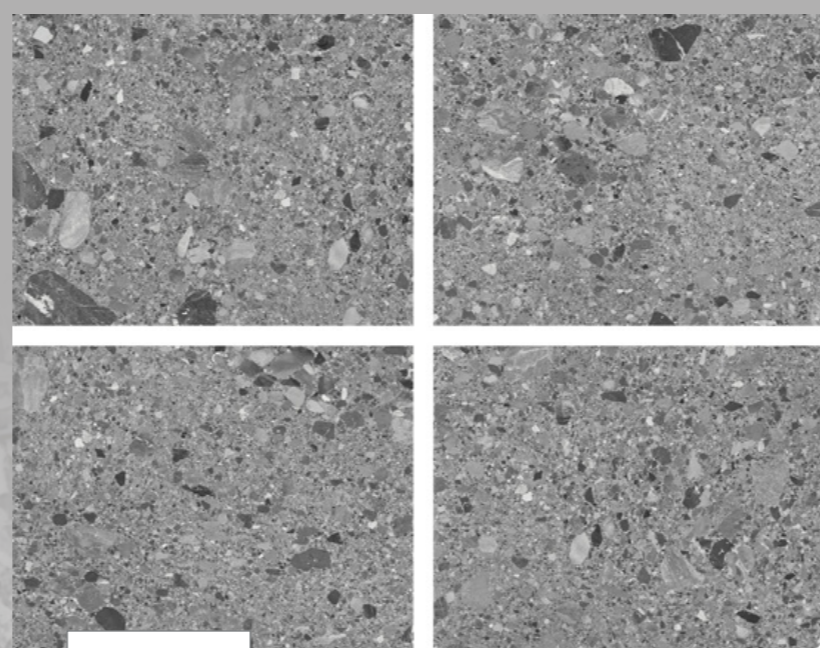

GREY

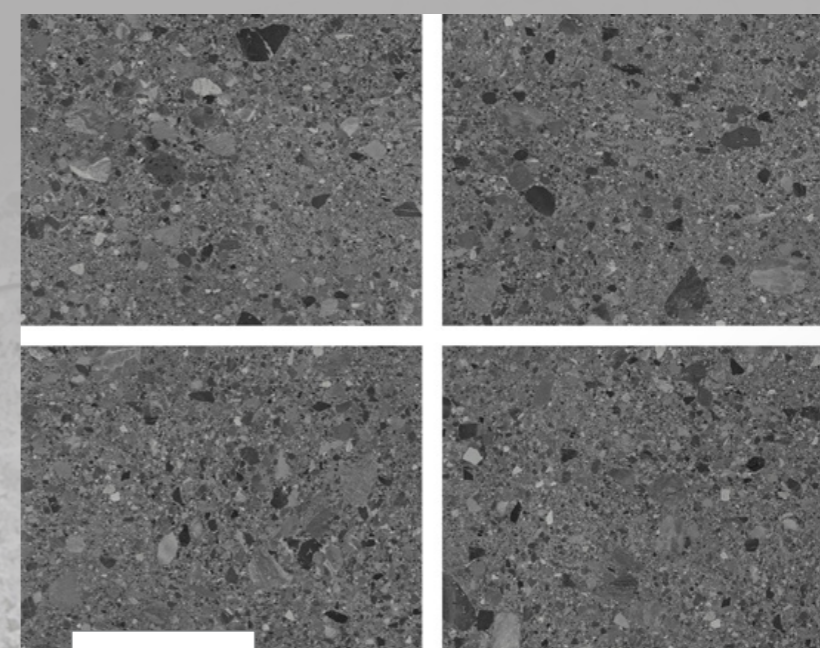

DARK

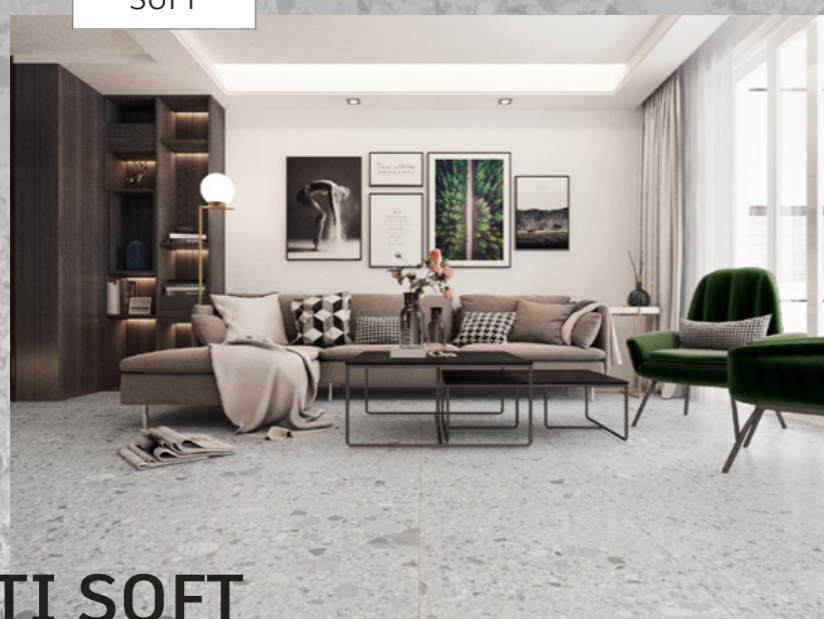

MONTI SOFT

OBKLADY A DLAŽBY

APLIKÁCIA OBKLADOV A DLAŽDÍC MIMO KÚPEĽNE A WC
v iných priestoroch je na obrázkoch iba ilustračná.



**OBKLADY
A DLAŽBY CERRAD**

Dlažba/obklad
SOMEA BATISTA
59,7x59,7 CM RT
4 farebné odtiene

Keramické dlažby sú jedným z najobľúbenejších materiálov na podlahy aj obklady stien v domoch, bytoch, verejných priestoroch, v interiéroch aj exteriéroch. Sú praktické a odolné a vďaka množstvu dostupných typov, farieb a vzorov v ponuke Cerrad, sú vhodné do každého priestoru. Kuchynské, kúpeľňové, dekoračné, mozaikové obklady, veľkoformátové dlaždice, nášlapy na schody, terasové dlaždice. Všetky návrhy imitujúce drevo, betón, mramor av posledných rokoch aj veľmi módne dlažby napodobňujúce drevo.

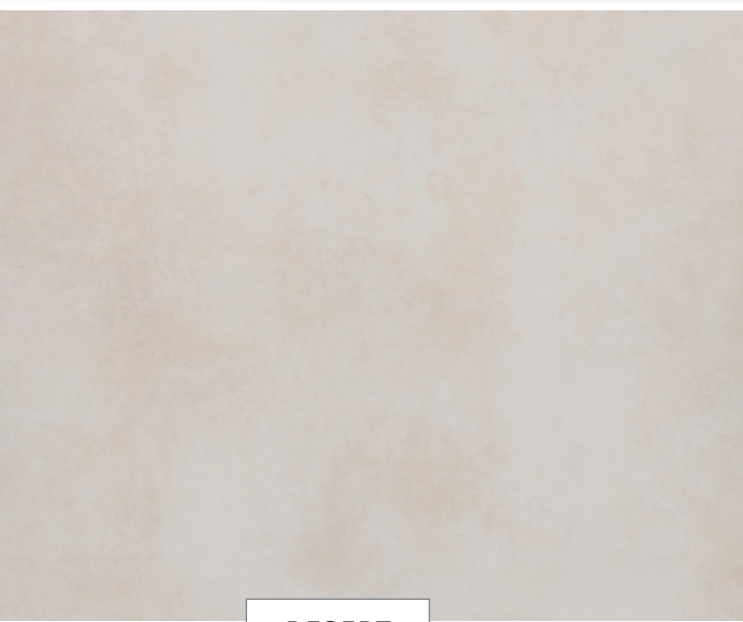

DESERT

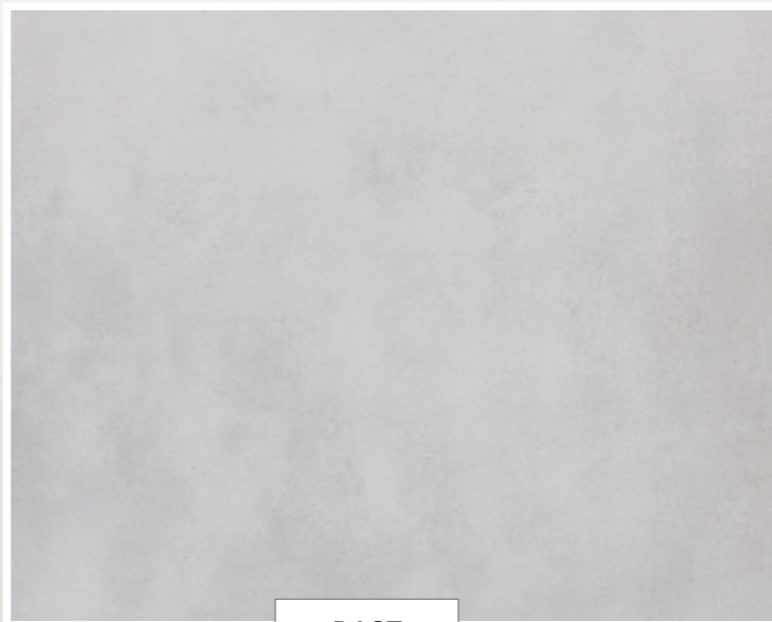

DAST

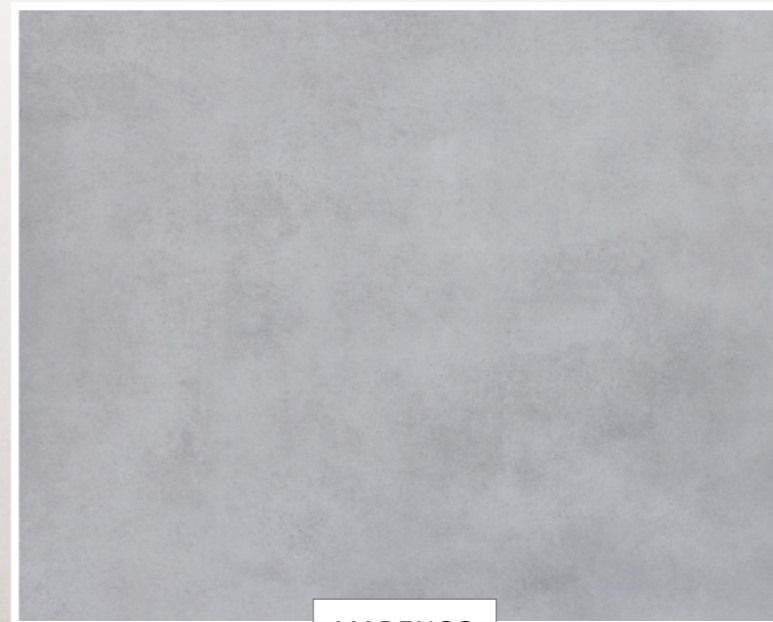

MARENGO



STEEL



OBKLADY A DLAŽBY

APLIKÁCIA OBKLADOV A DLAŽDÍC MIMO KÚPEĽNE A WC
v iných priestoroch je na obrázkoch iba ilustračná.





HANSABASIC

BATÉRIE A RUČNÁ SPRCHA HANSABASIC

Umývadlová batéria



55422203

A

Vaňová a sprchová batéria



55442103

C

Umývadlová batéria



55522203

XL

B

Ručná sprcha HANSABASICJET STYLE



44600133

D

Pre tých, ktorí sú pripravení robiť inteligentné rozhodnutia.

Batérie, ktoré šetria vodu a energiu, sú bezpečné a hygienické, preto sa perfektne hodia do verejných aj súkromných priestorov.



HANSA
Metalwerke AG



Všetky výrobky HANSA sú nadčasové s ohľadom na formu aj funkciu a navrhnuté z kvalitných materiálov, ktoré vydržia celý život.

To všetko pre zaistenie toho, že vaša dokonalá vodovodná batéria zostane vašou dokonalou vodovodnou batériou.

Kúpeľňové batérie používame mnohokrát za deň, preto je vysoká kvalita a odolnosť mimoriadne dôležitá pri výbere správnej vodovodnej batérie alebo sprchy pre naše individuálne potreby. Výrobky HANSA sú udržateľné, bezpečné a štýlové. Umožňujú lepší život bez kompromisov v oblasti výkonu alebo dizajnu. Naše vodovodné batérie a sprchy vyrobené z najodolnejších materiálov odolajú 2500 každoročnému použitiu našich kúpeľní.

HANSABASIC SET

Sprchová batéria HANSABASIC +

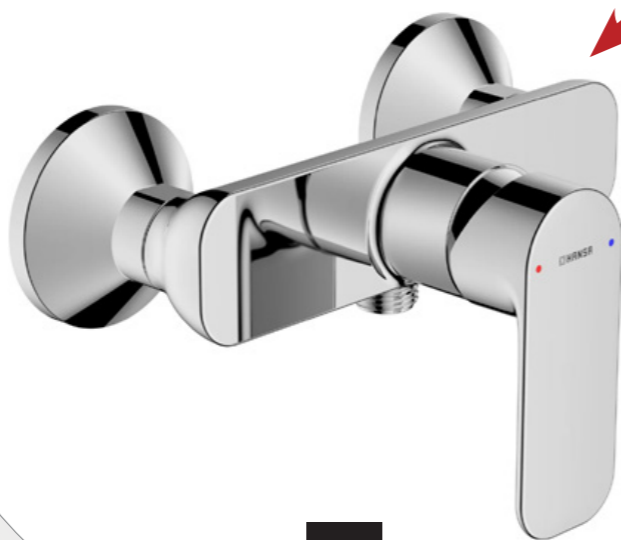

E1

55450103



E2

+ sprchová súprava HANSABASICJET Style

44790131

KAŽDÝ Z NÁS POUŽIJE
KÚPEĽŇU 2500x ZA ROK

BATÉRIE A SPRCHY HANSABASIC

44350130

LEN pre NADŠTANDARD



Sprchová batéria s dažďovou sprchou HANSAMICRA

F

sanita
Sprchové
kuty

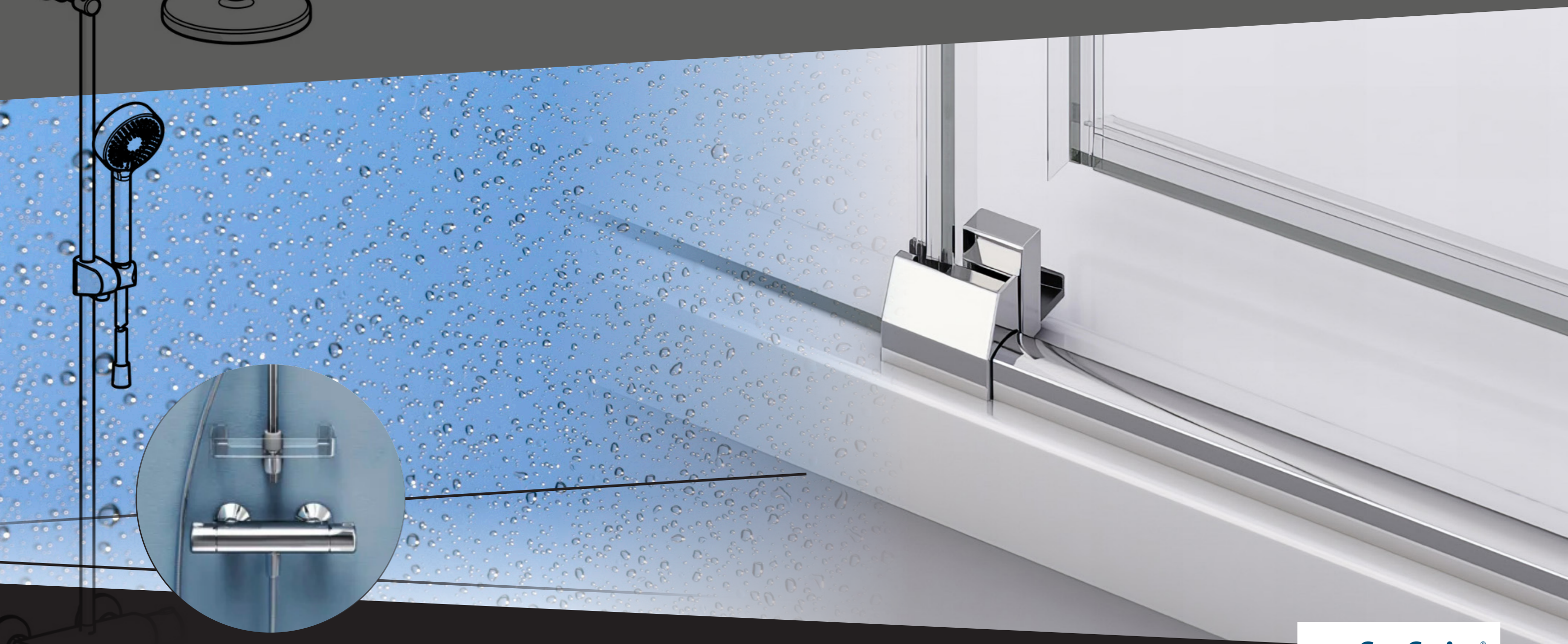
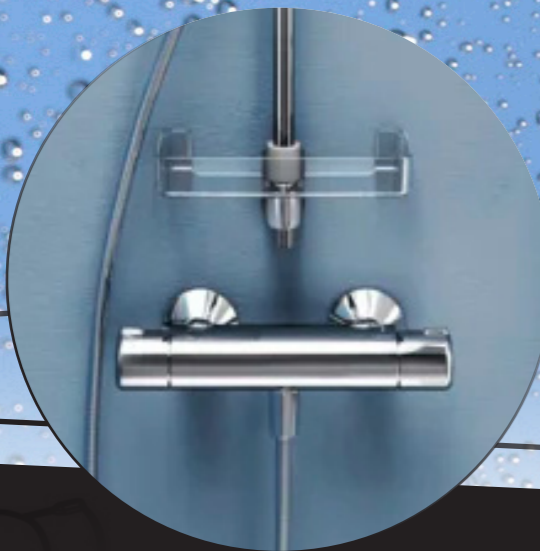



STR4P EASY

SPRCHOVÝ ROHOVÝ KÚT
ŠTVOREC ZASÚVACÍ
SanSwiss DIVERA
900x900, v: 2000 mm

D22SE2B

SanSwiss DIVERA

Walk-In

SPRCHOVÁ STENA

BOČNÁ

Walk-In SanSwiss EASY

š: 1100, v: 2000 mm

SanSwiss EASY

VAŇA Saniform

+ možná alternatíva

KOMFORT, RELAX
A FUNKČNOSŤ

Walk-in zásteny EASY
sú moderné, nadčasové
a vysoko kvalitné.
Vďaka modulárnemu systému
ich možno jednoducho
prispôbiť priestoru kúpeľne.

PRÉMIOVÁ KVALITA
NAJLEPŠIE MATERIÁLY
PRE MAXIMÁLNU RELAXÁCIU.
ÚČINNÁ OCHRANA
PROTI VODNÉMU KAMEŇU.

VAŇA KALDEWEI
SANIFORM

Smaltová Oceľ

170x70

ľavá aj pravá

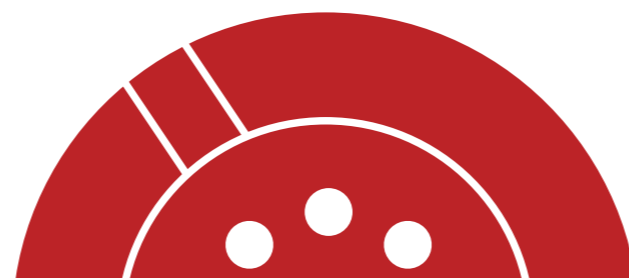

sanita
umývadlá
+WC





5656HR01

**ELEGANTNÝ DIZAJN
A POHODLIE PRI SEDENÍ**
Toalety a WC Villeroy&Boch
AVENTO Combi-pack
370x530x315 OVAL

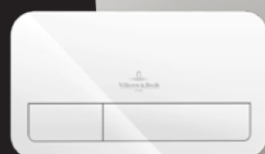

92249068

V&B ViConnect
duálne tlačítka biele



92099600

V&B ViConnect
podomietkový
inštalčný systém k
WC Villeroy&Boch

Villeroy & Boch
1748

TOALETY A WC

Villeroy&Boch Avento

NÁSTENNÉ UMÝVADLO AVENTO,
ktoré vyniká jemným vzhľadom.

Klasika medzi keramickými umývadlami.

Sanitárna keramika má obzvlášť dlhú
životnosť a ľahko sa čistí.

Má voliteľný EasyAccess
odnímateľný zápachový uzáver

S ventilom Push-to-Open
naplníte vodu stlačením tlačidla.



UMÝVADLÁ VILEROY

Villeroy&Boch Avento 360x220x110



43003R01

Villeroy&Boch Avento 600x470x180



41586001

275 YEARS
Creating
Homes

Od roku 1748 je Villeroy & Boch
synonymom kvality a luxusnej estetiky,
perspektívnych nápadov a techník pre keramiku.
Hneď od začiatku bolo cieľom Villeroy & Boch
navrhovať domy, v ktorých si ľudia
môžu užívať chvíle života.

light
vypínače
zásuvky





ČISTÉ LÍNIE DIZAJN CLASSIC

Vďaka svojmu jednoduchému, ale príťažlivému vzhľadu náš CLASSIC nastavuje nové štandardy pre minimalistický dizajn. Prístroje VISIO S zaisťujú dokonalú rovnováhu medzi funkčnosťou a estetikou.

Výber farieb v štandarde:
biela pre všetky kryty a rámčeky

VZORKA



VLASTNOSTI

Držiak krytov:

Stabilný s dlhou životnosťou, optimalizovaný pre spoľahlivú fixáciu krytov a pritom jednoduchú demontáž a tiež pre dlhodobú spoľahlivosť pri dennom používaní.

Prístroje:

Vysoká odolnosť kovového rámu z 1mm plechu. Nízke prevedenie. Farebné značenie prívodov fázy slúži na rýchlu orientáciu.

Kryty:

Jednoduché, dvojité alebo podsvietené výmenné rámčeky v rôznych farebných prevedeniach

Rámčeky:

Elegantné a nadčasové rámčeky VISIO 50 v nadčasovom dizajne je možné montovať zvisle alebo vodorovne. V súlade s dnešným dekoratívnym trendom môžu byť zvolené farebné kombinácie.

SPOLIAHLIVÉ RIEŠENIE Z RADU SCHRACK VISIO 50.

Vypínače, zásuvky, spínače, rámčeky a celý rad ďalšieho tovaru, ktorý priniesol kombináciu inovácie a kvality. Ideálna príležitosť ako pre rodinné domy a byty, tak aj pre komerčné nehnuteľnosti. VISIO S 50 ponúka možnosť použiť viacnásobné rámčeky v kombinácii s rôznymi prístrojmi. Výrobcu Schrack Technik.

SCHRACK VISIO S 50

showroom štandardy





Showroom Cassovar II

Urobte z vášho bytu domov snov! Navštívte showroom a vyberte si štandardy, ktoré budú zodpovedať vašim potrebám a predstavám. Vytvorte si vlastný štýl a nechajte sa inšpirovať názornými ukázkami a dobrou radou odborníka.

V showroome nájdete:

Ukázkové doplnky a vzorky obkladov, dlažieb, sanita, vzorky podláh a interiérových dverí, ktoré budú použité v jednotlivých bytoch či apartmánach ako aj v spoločných priestoroch bytového domu. Naši odborníci vám radi poradia pri výbere vhodného štandardu pre váš byt. Vysvetlia vám jednotlivé možnosti a ich cenu. Pomôžu vám pri vypracovaní návrhu interiéru vášho bytu.



Bývanie s komfortom

Všetky byty budú dokončené v štandarde, t.z. v každom byte/apartmáne budú obklady, dlažby a sanita v kúpeľniach aj toaletách, podlahy vo všetkých miestnostiach a interiérové dvere. Budúci majitelia bytov sa tak vyhnú diskomfortu súvisiaceho s dokončovaním bytov bežnom pri iných projektoch spojených s predajom nezariadených holobytov.

Príďte sa pozrieť osobne

Showroom Cassovaru bude otvorený každý pracovný deň od 9:00 do 17:00.

Tešíme sa na vašu návštevu!



Štandardy bytov/apartmánov



PREDAJNÉ MIESTO

H&PARTNERS

REALITNÁ KANCELÁRIA

Žriedlová 11, Košice

0901 770 333

info@bytycassovar.sk



REZIDENCIA

BYTY CASSOVAR II

Rezidencia byty Cassovar II. nadväzuje na úspešný projekt Rezidencia Cassovar, ktorý bol nominovaný v súťaži Stavba roka 2011 a získal prestížne ocenenie. Komplex Cassovar bol v roku 2013 nominovaný do finále prestížnej architektonickej súťaže CE.ZA.AR. Skvelý dizajn a skvelá poloha robí s projektu Rezidencia Cassovar II. jednu z najvyhl'adávanějších a najprestížnejších adries na bývanie a podnikanie v meste Košice.

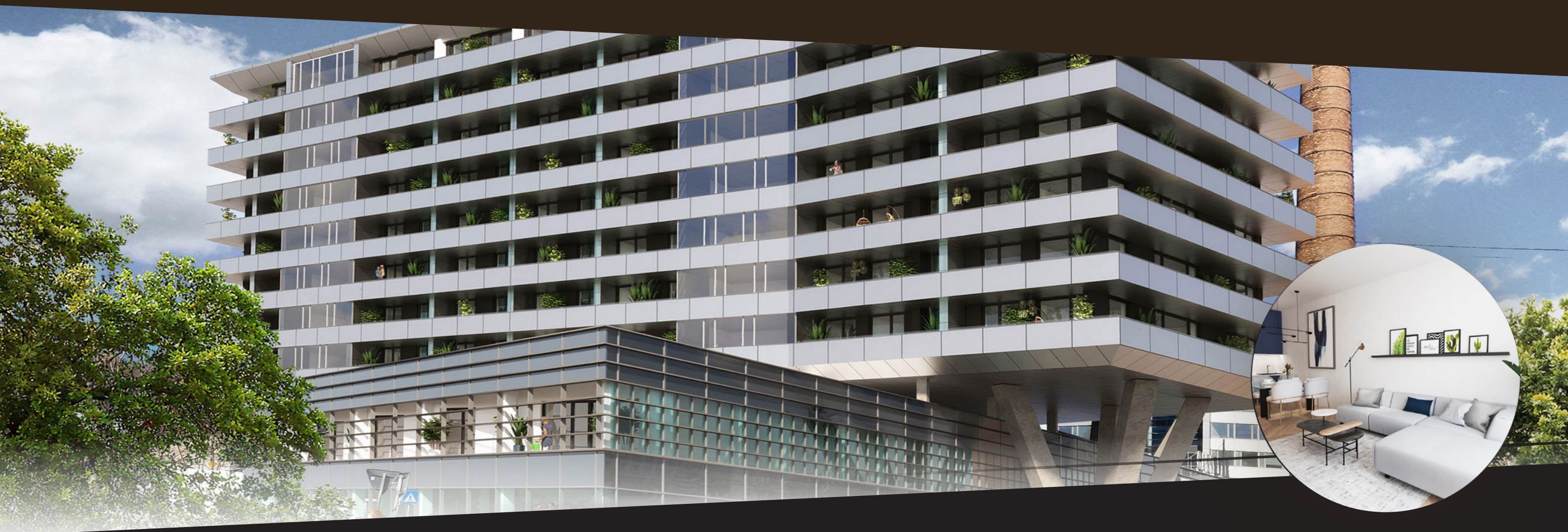

Bývanie na najlepšej adrese



Bývanie na najlepšej adrese

www.bytycassovar.sk

EXKLUZÍVNY PREDAJCA



H&PARTNERS
REALITNÁ KANCELÁRIA